

Berry Floor

Добро пожаловать



Berry Floor

Содержание

- ✓ История компании
- ✓ Объем продаж
- ✓ Фабрика
- ✓ Конструкция ламината
- ✓ Процесс производства
- ✓ Классификация
- ✓ Коллекции
- ✓ Укладка ламината
- ✓ Аксессуары



Berry Floor

История

- ✓ 1959 – основание первой фабрики Роджером де Клерком
- ✓ 1959-1991 – развитие и расширение бизнеса
- ✓ 1991 - разделение компании на 6 частей
- ✓ 2005 – формирование интернациональной группы компаний **Beaulieu Group**



Berry Floor

История

Beaulieu Group:

- ✓ Бельгийская промышленная группа с головным офисом в Варегеме, Бельгия
- ✓ Лидер на Европейском рынке
- ✓ Вертикально интегрированная: производит как сырье, так и конечный продукт потребления (готовый товар)
- ✓ 30 организаций в 8 странах
- ✓ 4,300 сотрудников и объем продаж EUR 1,5 миллиарда за 2006 год



Berry Floor

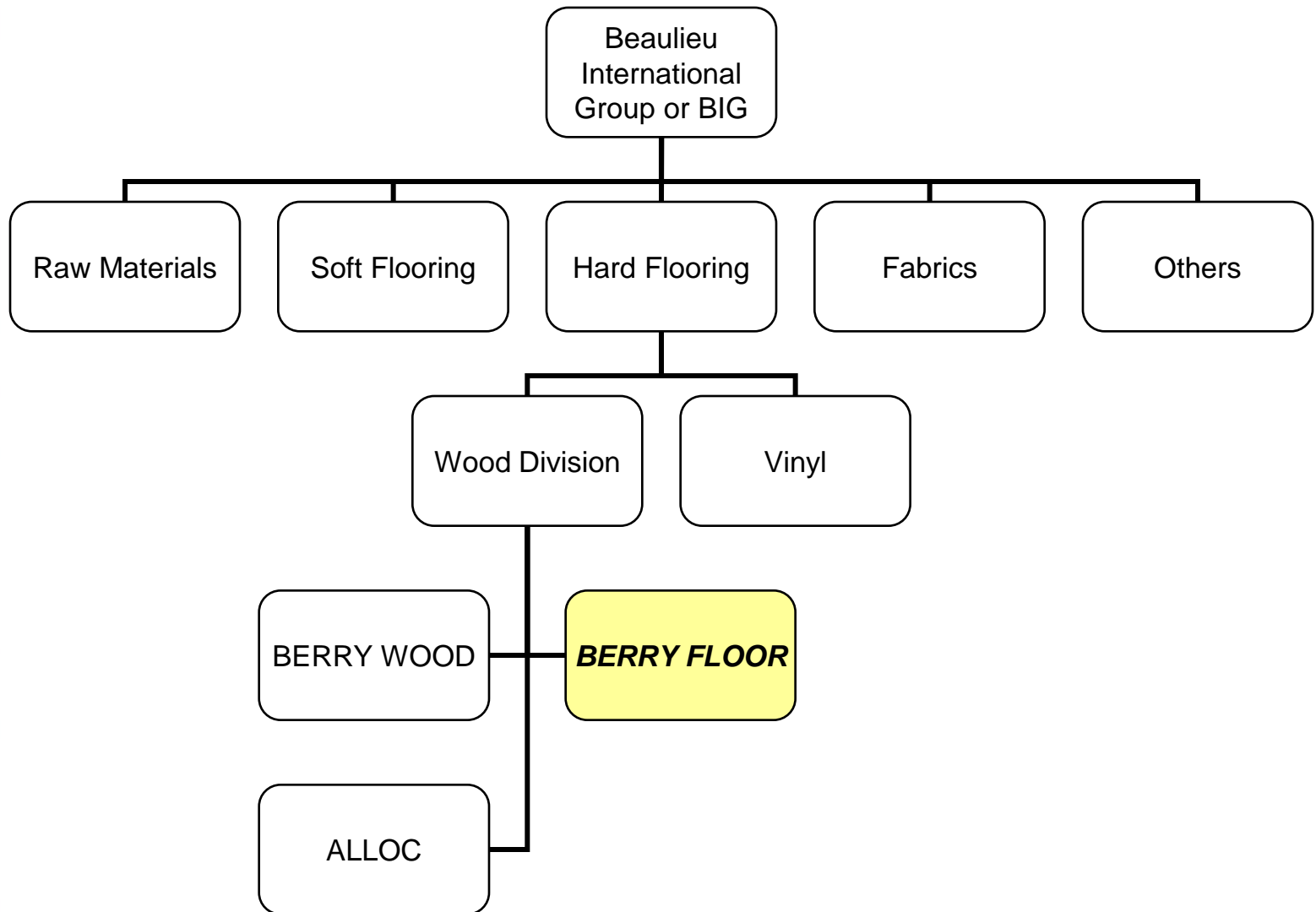



Berry Floor

История

Beaulieu Group:

✓ Ковровые покрытия

IDEAL

 **BERRY**

Noventis

✓ Линолеум

beauflor[®]
a new flooring dimension

✓ Паркет и ламинированный паркет

BERRY FLOOR

ALLOC[®]

Berry Floor

*Объем продаж за 2006 г.: 1,5 миллиарда
EUR*

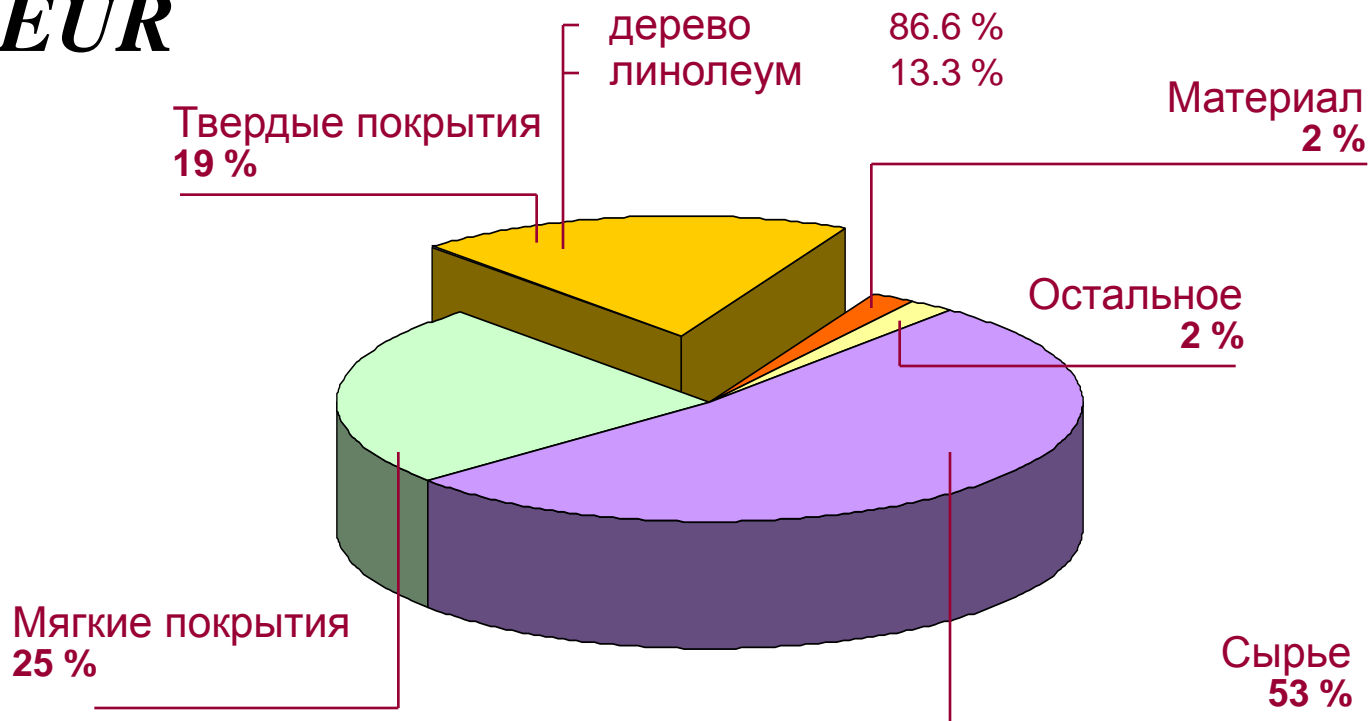

Berry Group

Фабрика Berry Wood (Франция)



- Площадь завода - 19,000 кв.м
- Производство паркетной доски
- Максимально возможный объем производства 0,8 млн. кв.м

Berry Group

Фабрика Аллос (Норвегия)



- Площадь завода - 30,000 кв.м
- Производство HPL, DPL ламината и стеновых панелей
- Максимально возможный объем производства 6 млн. кв.м

Berry Floor

Фабрика Berry Floor (Бельгия Менен)



- Площадь завода - 70,000 кв.м
- Производство DPL ламината, 5 линий производства
- Максимально возможный объем производства 30 МЛН. КВ.М
- Фокусировка на качестве продукции и разработке новых технологий

Berry Floor

Почему следует выбирать ламинат?

- Простота в обслуживании и уборке
- Устойчивость к внешним воздействиям:
 - выцветанию
 - ударам
 - износу
 - образованию пятен
 - бытовым химикатам
- Звукоизоляция



Berry Floor

Конструкция ламината

DPL (Direct Pressure Laminate) – ламинат прямого прессования

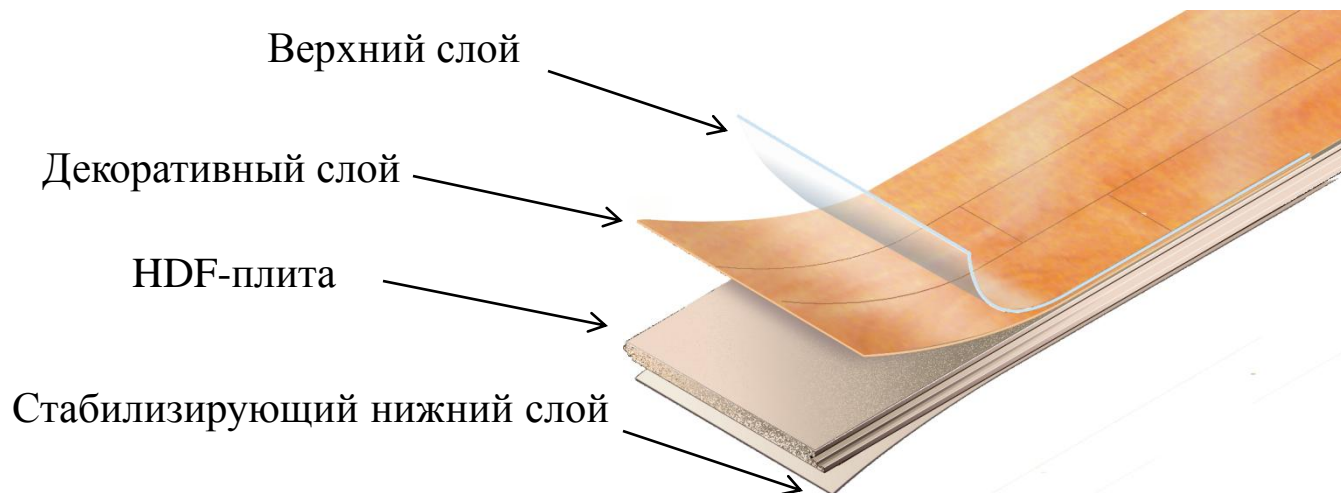

Berry Floor

Конструкция ламината

Верхний слой (overlay):

- Специальная бумага (пергамин) пропитанная раствором меламина с добавлением диоксида алюминия
- Декоративная бумага пропитанная раствором меламина



Berry Floor

Конструкция ламината

HDF-плита – древесно-волокнистая плита высокой плотности:

- Плотность плиты 900 кг/м³
- При соблюдении температурно-влажностного режима в нормальных условиях коэффициент разбухания составляет 0,3-0,5%
- Коэффициент разбухания при проведении теста (24 часа в воде) не более 10% при нормативном показателе 18%
- Высокая механическая прочность – ударопрочность, устойчивость к давлению

Berry Floor

Конструкция ламината

Замок BerryLoc:

- Замок сделан из основного материала
- Быстрота и простота укладки без инструментов, готовность к эксплуатации сразу после укладки
- Замок нарезается лазером, в следствие этого отсутствуют сколы на ламинированной поверхности

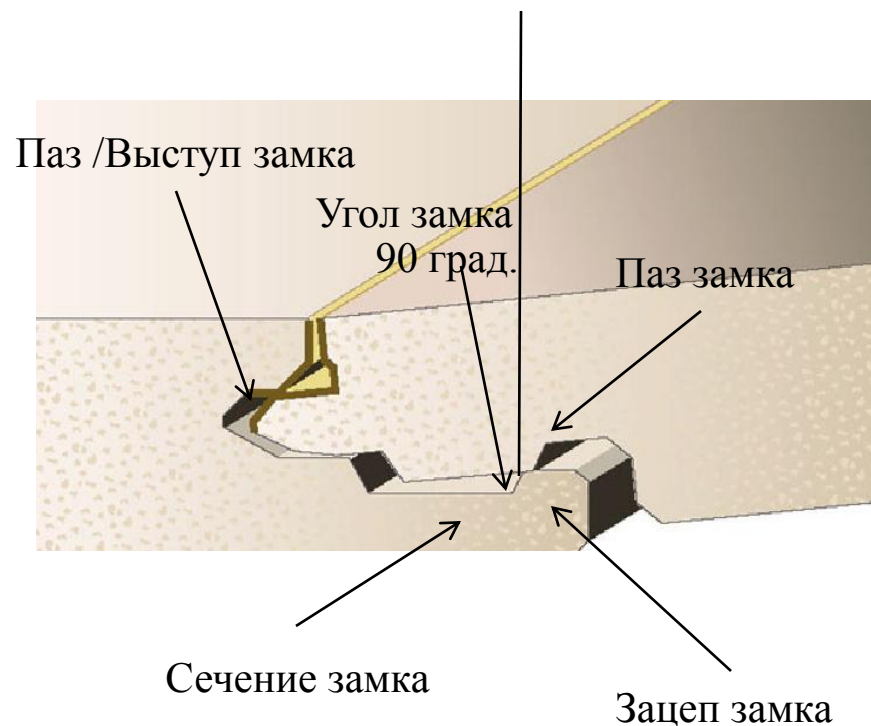

BERRYLOC
the ultimate installation system



Berry Floor

Конструкция ламината

Замок типа Clic:

- Сложен при сборке
- Слабое соединение замка
- Очень сложно разобрать для исправления ошибок допущенных при укладке

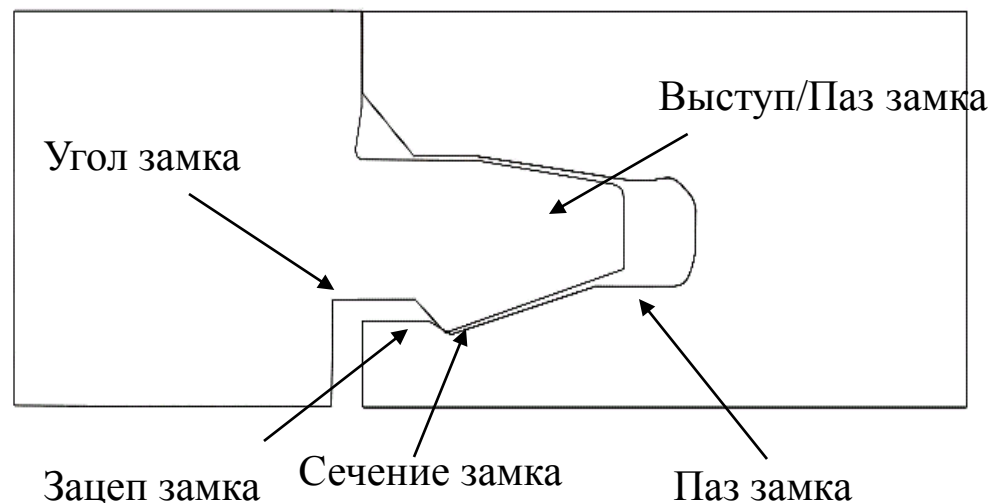

Berry Floor

Конструкция ламината

Сравнение с конкурентами:



1000 кг/м

Alloc Original



850 кг/м

Berry Floor

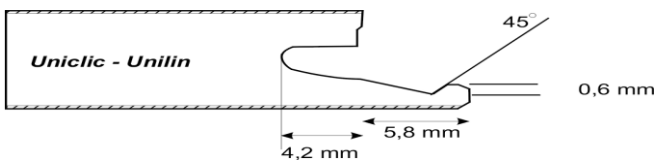

600 кг/м

Quick Step

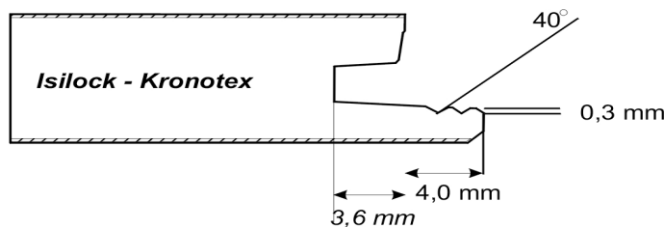

200 кг/м

Kronorus



Berry Floor

Конструкция ламината

Замок BerryLoc:

Определение/тестирование силы
замка происходит согласно принятым
международным процедурам

Сила замка на разрыв составляет **850 кг/м**

Компания предоставляет пожизненную
гарантию на систему замка BerryLoc



Berry Floor

Процесс производства

- Пропитка верхнего декоративного слоя раствором меламина

Декоративная бумага пропитывается меламином дважды. Стабильность материала достигается сплавлением в прессе. Бумага также насыщается специальными смолами для усиления эффекта с плавления с плитой и износостойким верхним слоем



Berry Floor

Процесс производства

- Прессование верхнего слоя, HDF-плиты и нижнего стабилизирующего слоя

Поверхностный слой, пропитанный меламиновыми смолами, декоративная бумага, плита HDF и балансирующий слой совмещаются для подачи в пресс



Berry Floor

Процесс производства

Все вместе подается в DPL-пресс.

Все слои спрессовываются склеиванием и сплавлением, согласно современной технологии DPL.

Меламиновый поверхностный слой соединяется с плитой под высоким давлением и температурой.



Berry Floor

Процесс производства

- Сушка и стабилизация прессованного ламината
- Нарезка плиты ламината на отдельные доски

Охлажденные при нормальной температуре доски разрезаются на доски после 4-5 дней хранения.

Еще 2 дня нарезанные доски без профиля замка хранятся на складе.



Berry Floor

Процесс производства

- Нарезка замка ламината
- Упаковка

Замок нарезается станком-лазером. Далее доски упаковываются в картон с полиграфической вкладкой и инструкцией.



Berry Floor

Классификация ламината согласно EN 685

Жилые помещения



Низкая нагрузка
- Спальни



Средняя нагрузка
- Спальни, гостиные



Высока нагрузка
- Спальни, гостиные,
прихожие, коридоры , кухни

Общественные помещения



Низкая нагрузка
- Номера в
гостиницах,
небольшие офисы



Средняя нагрузка
- Классы, офисы,
отели и магазины



Высокая нагрузка
- Торговые центры,
школы, открытые
офисы



Очень высокая нагрузка
- Аэропорты, большие
торговые центры



Berry Floor

Классификация ламината EN 13329

Класс:	Уровни использования						Метод тестирования
	Жилые			Производственные			
	Низкая	Средняя	Высокая	Низкая	Средняя	Высокая	
	21	22	23	31	32	33	
Устойчивость к стиранию	AC1	AC2	AC3		AC4	AC5	Annex E
Устойчивость к ударам	IC1				IC2	IC3	Annex F
Устойчивость к образованию пятен	4, (группа 1 and 2) 3, (группа 3)	5, (группа 1 and 2) 4, (группа 3)					EN 438
Устойчивость к сигаретам	—	4					EN 438
Эффект мебельных ножек	—		Не должно быть видно никаких повреждений при тестировании типа 0				EN 424
Эффект стула на роликах	—		Никаких изменений или повреждений согласно EN 425.				EN 425
Коэффициент разбухания	≤ 20,0 %			≤ 18,0 %			Annex G

Berry Floor

Устойчивость к стиранию (износоустойчивость)

Для измерения используется
абразивная бумага

Существующий стандарт EN 13 329 AC 1 – AC 5	Количество оборотов
Abrasion Class 1	900-1500
Abrasion Class 2	1501-2000
Abrasion Class 3	2001-4000
Abrasion Class 4	4001-6000
Abrasion Class 5	6001



Berry Floor

Устойчивость к ударам

Для измерения используется два вида тестов:

- Большой шарик падающий на образец с постепенно увеличивающейся высоты
- Маленький шарик «выстреливающий» в образец с постепенно увеличивающейся силой

Устойчивость к ударам		Тест с большим шариком (Высота в мм)				
		≤ 800	≤ 1.000	≤ 1.200	≤ 1.400	≤ 1.600
Тест с маленьким шариком (сила в Н)	≤ 8	нет	IC 1			
	≤ 10					
	≤ 12					
	≤ 15		IC 2	IC 3		
	≤ 20					

Berry Floor

Устойчивость к образованию пятен

Устойчивость к образованию пятен тестируется с помощью трех видов растворов:

- Бытовые чистящие средства
- Легкие химикаты
- Растворители



Berry Floor

Устойчивость к образованию пятен от сигарет

Устойчивость к образованию пятен от сигарет тестируется следующим образом: сигарете дают прогореть на полу на 2 см.

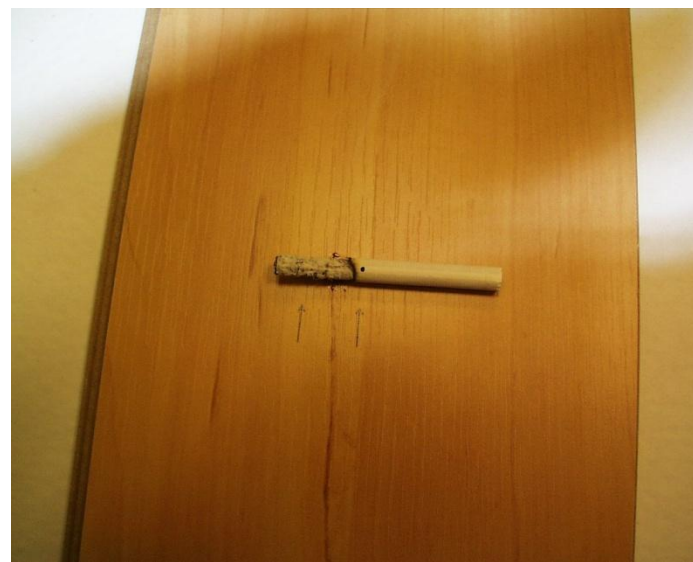

Berry Floor

Эффект стула на роликах

(офисный стул)

Офисный стул на роликах крутят
25 000 раз по собранному полу с
весом в 100 кг.



Berry Floor

Коэффициент разбухания

Доска	Коэффициент разбухания
ДСП	~ 15 - 25%
HDF	~ 10 - 20%
Водостойкая HDF	~ 4 - 8%

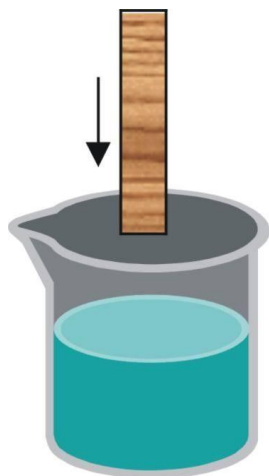

24 h





Berry Floor

Почему Berry Floor?

- ✓ Ламинат высокого качества (не ниже 32 класса)
- ✓ Гарантия **25 лет** на использование в жилых помещениях:
 - Целостность соединения
 - Устойчивость к образованию пятен
 - Устойчивость к выцветанию
 - Высокая износостойкость
 - Водостойкость

Гарантия **5 лет** на использование в коммерческих помещениях.

Пожизненная гарантия на систему замка BerryLoc.

- ✓ Легко ухаживать
- ✓ Легко собирать благодаря системе замка BerryLoc.
- ✓ Лазерная нарезка замка – прекрасный внешний вид.
- ✓ 10 коллекций, более ста различных декоров

Berry Floor

Отличительные черты



Имитация
структуры дерева



Подробная
имитация
структуры дерева



V-образная
ламинированная фанка
по длинной стороне
доски



V-образная
ламинированная фанка
с 4-х сторон доски



Маленькая V-образная
ламинированная фанка
по длинной стороне
доски



Маленькая V-образная
ламинированная фанка
с 4-х сторон доски



Реалистичное звучание
настоящего дерева



Четкий контур
соединения досок

Berry Floor

Отличительные черты



Extra-long boards (>2 m)

Длинные доски
(>2м)



Matt finish for the oiled parquet look

Матовое покрытие,
имитация покрытия
маслом



Extra-wide boards (up to 21 cm)

Широкие доски
(до 21 см)



Realistic stone relief

Имитация
структуры камня



Boards up to 4 mm thicker

Толстые доски
(11 мм)



Perfected tile impression

Детальная
имитация
структуры камня



Berry Floor

Hydro+

- ✓ Водонепроницаемое покрытие замка HDF-плиты
- ✓ Отсутствие риска проникновения воды между досками и деформации ламината
- ✓ Применимо для помещений с повышенной влажностью (только жилые помещения!)
- ✓ Выпускается в коллекциях Loft Project, Tiles (30 декоров)
- ✓ 10 лет гарантии

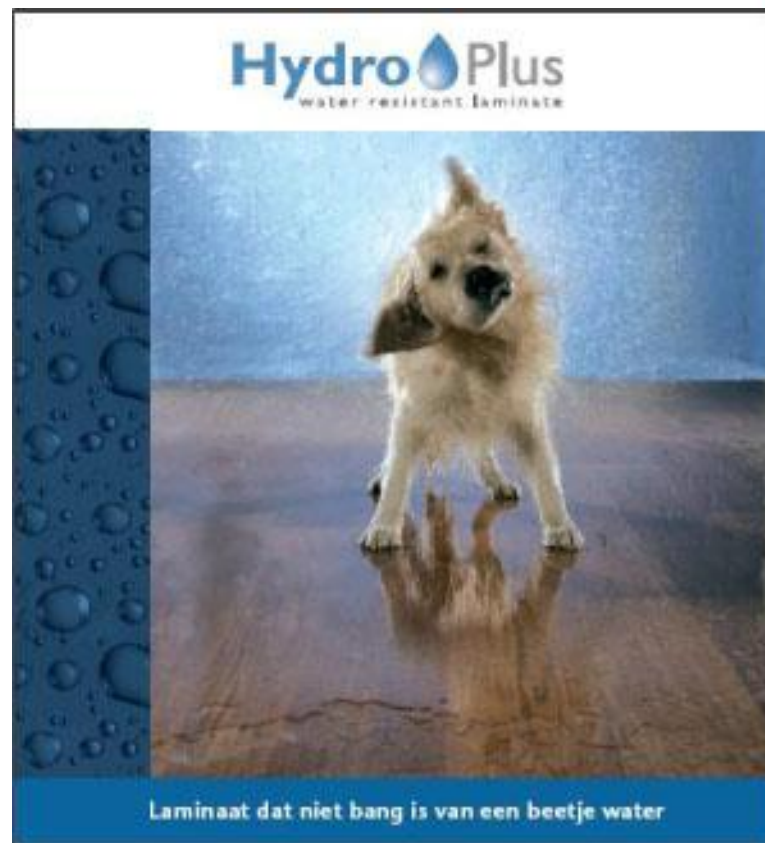

Berry Floor

Коллекции

Essentials:

- Класс 32
- Толщина доски – 7 мм.
- 12 различных декоров
- Поставляется с системой Woodsound или без нее
- Размер доски - 1285x186x7 мм.



Бук, 3
полосы



Милан



Орех
Беллуно,
3 полосы



Дуб, 2
полосы



Водоросли

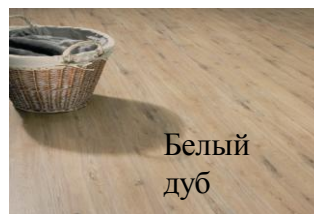

Белый
дуб

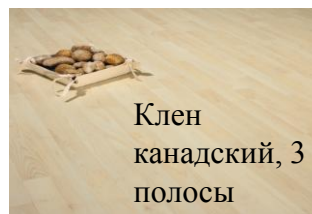

Клен
канадский, 3
полосы



Дуб, 3
полосы



Дуб
императорский



Клен торонто,
3 полосы

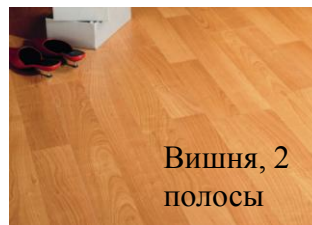

Вишня, 2
полосы

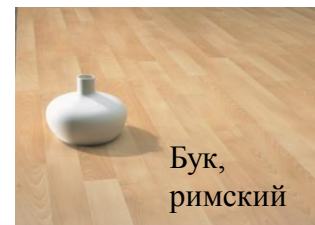

Бук,
римский



Berry Floor

Коллекции

Colours:

- Класс 32
- Толщина доски – 8 мм.
- 4 различных декора
- Размер доски - 1285x186x8 мм.



Дельфиний
голубой



Помпеи



Белоснежный



Мышиный
серый



Berry Floor

Коллекции

Loft Project:

- Класс 32
- Толщина доски – 8 мм.
- 26 различных декоров
- Поставляется с системой Woodsound или без нее
- Поставляется с системой Hydro+ или без нее
- Размер доски - 1285x186x8 мм.

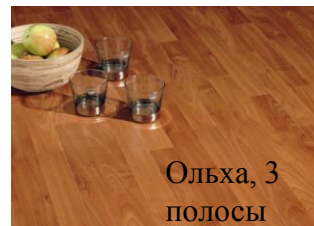

Ольха, 3
полосы

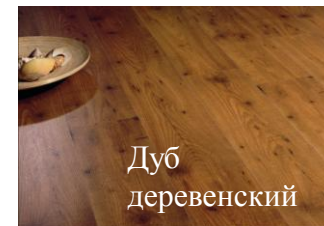

Дуб
деревенский



Бук, 3
полосы

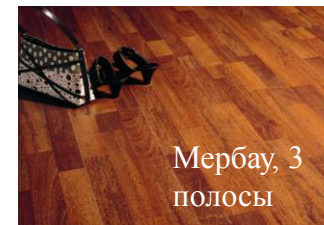

Мербау, 3
полосы

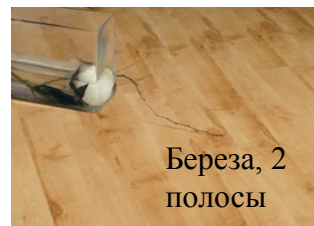

Береза, 2
полосы

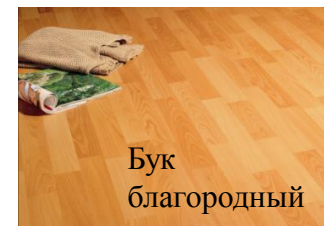

Бук
благородный



Старый
дуб



Дуб, 3
полосы



Вишня



Дуб, 2
полосы



Berry Floor

Коллекции

Regency:

- Класс 32
- Толщина доски – 8 мм.
- 8 различных декора
- V-образная ламинированная фанка с 4-х сторон доски
- Размер доски - 1285x120x8 мм.



Белая сосна



Регентский дуб

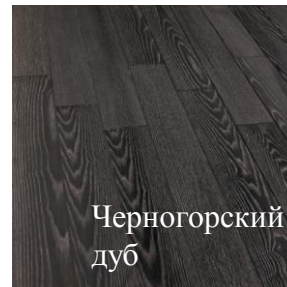

Черногорский дуб



Дуб классический



Дуасси



Эбеновое дерево



Дуб елисейский

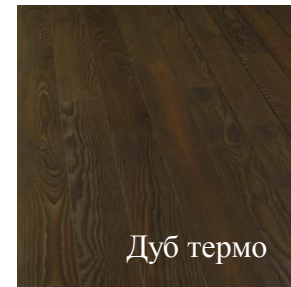

Дуб термо



Berry Floor

Коллекции

Cottage:

- Класс 32
- Толщина доски – 8 мм.
- 16 различных декоров
- Поставляется с системой Woodsound или без нее
- V-образная ламинированная фаска по длинной стороне доски
- Размер доски - 1285x186x8 мм.

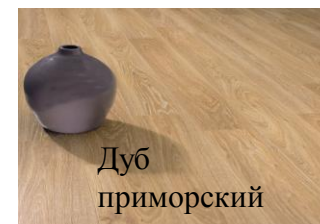
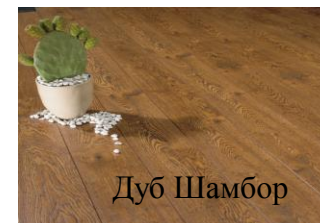
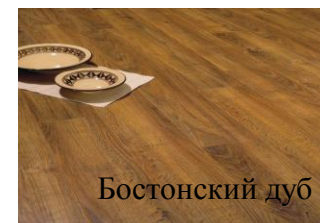
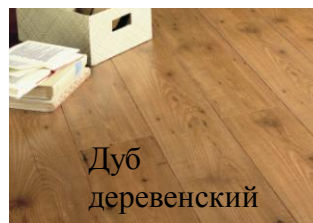
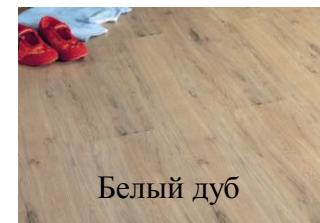
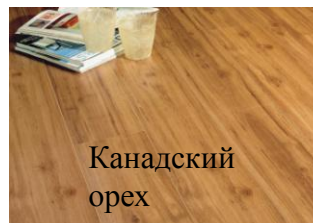

Berry Floor

Коллекции

Naturals:

- Класс 32
- Толщина доски – 8 мм.
- 10 различных декоров
- Маленькая V-образная ламинированная фаска по длинной стороне доски
- Размер доски - 1285x186x8 мм.

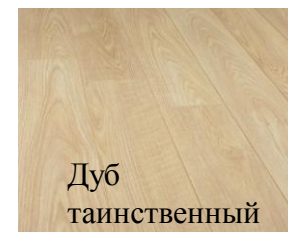
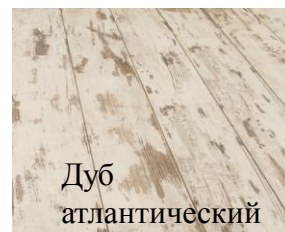
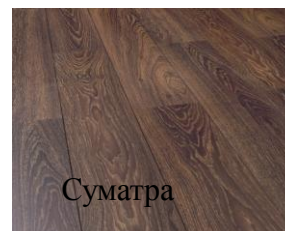
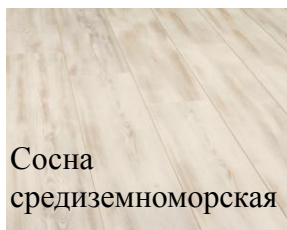

Berry Floor

Коллекции

Tiles:

- Класс 32
- Толщина доски – 8 мм.
- 8 различных декоров
- Поставляется с системой Hydro+ или без нее
- Размер доски - 1281x321x8 мм.



Бристоль

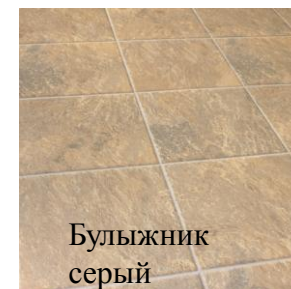

Бульжник
серый



Грифель Блуа



Шахматы



Серо-белый



Нежно-бежевый



Грифель Турен



Капперстоун



Berry Floor

Коллекции

Grandioso:

- Класс 32
- Толщина доски – 11 мм.
- 4 различных декора
- Длинная доска – больше 2м.
- Широкая доска – 21 см
- Толстая доска – 11 мм
- Новый замок G5
- Размер доски - 2030x209x11 мм.



Berry Floor

Коллекции

Citadel:

- Класс 33
- Толщина доски – 11 мм.
- 8 различных декоров
- Размер доски - 1285x186x11 мм.

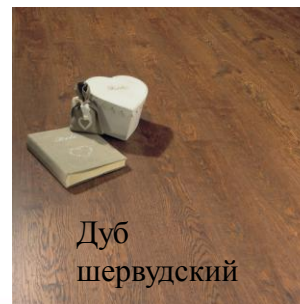
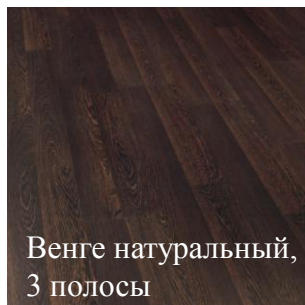

Berry Floor

Коллекции

Business:

- Класс 33+
- Толщина доски – 8 мм.
- 8 различных декоров
- Размер доски - 1285x186x8 мм.



Дуб старый

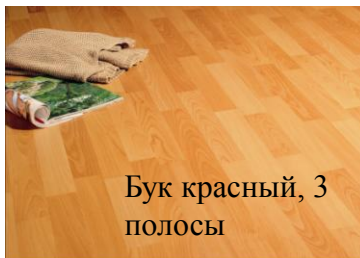

Бук красный, 3
полосы



Береза, 2
полосы



Белый дуб



Олива
тосканская



Тик



Бамбук



Венге , 2 полосы



Berry Floor

Укладка ламината

Перед укладкой:

- ✓ Акклиматизация- минимально
48 часов в открытых коробках
- ✓ Климатические условия при укладке-
 - температура воздуха $> 18^{\circ}$
 - температура пола $> 15^{\circ}$
 - относительная влажность: 40-60%

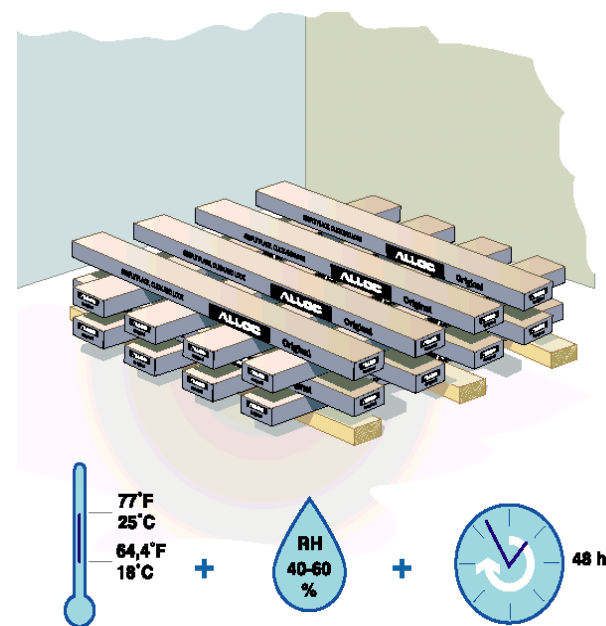

Berry Floor

Укладка ламината

Перед укладкой:

- ✓ Черновой пол (стяжка):
 - Черновой пол должен быть **СУХИМ И ЧИСТЫМ**
 - Все покрытия из текстиля должны быть удалены с пола перед укладкой
 - Равномерность чернового пола должна иметь погрешность не более +/- 2 мм на каждые 2 м.
- ✓ Направление укладки
 - Укладывают доски продольно
 - Укладывают в направлении падения лучей света
 - Укладывают в том же направлении, что и потолок

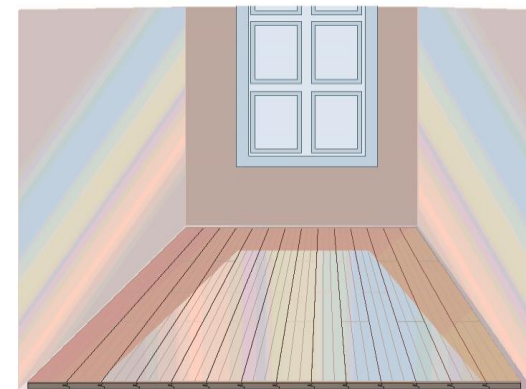
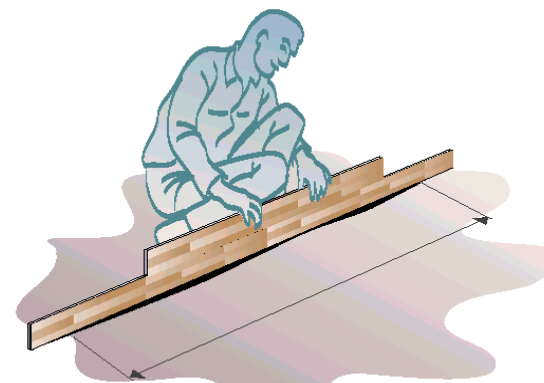

Berry Floor

Укладка ламината

Перед укладкой:

- ✓ Бетонный черновой пол:
 - Обязательное выравнивание неровностей
 - Содержание жидкости в бетонном полу не должно превышать относительную влажность в комнате (40-60%)
 - **Всегда** используйте гидроизоляционную пленку (минимум 0,20 мм толщиной)
 - Используйте всегда специальную подложку Berry Floor

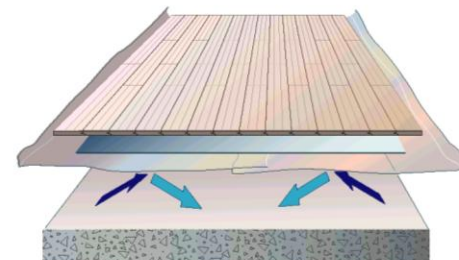

Berry Floor

Укладка ламината

Перед укладкой:

- ✓ Деревянный черновой пол:
 - Неровности пола должны быть убраны при помощи шлифовки
 - Относительная влажность деревянного пола не должна превышать 50%
 - Незакрепленные доски должны быть закреплены шурупами
 - Ламинат следует укладывать перпендикулярно доскам чернового пола.

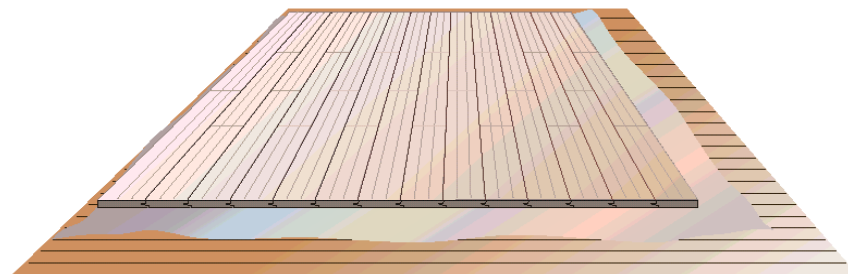

Berry Floor

Укладка ламината

Во время укладки:

- Ламинат укладывается «плавающим» методом, это требует отступа 6-10 мм. от стен и любых препятствий (батарея)
- В дверном проеме и сообщающихся комнатах ламинат должен быть соединен специальным Т-образным профилем.
- В комнате размером 10х10 м. ламинат может монтироваться без дополнительных профилей.

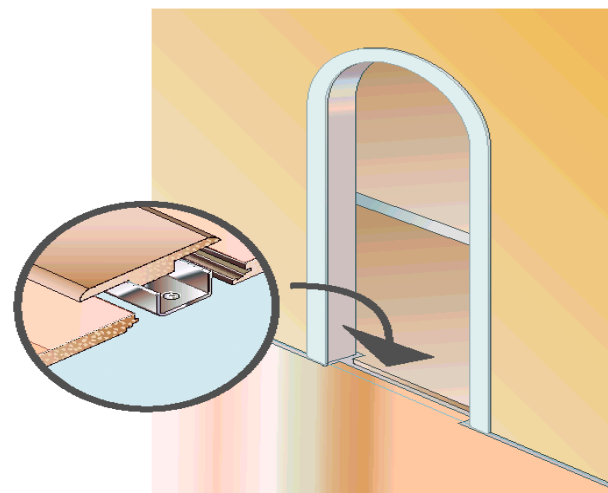
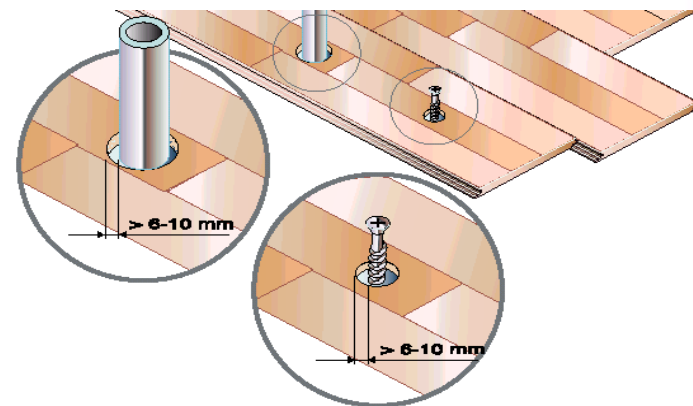

Berry Floor

Укладка ламината

Во время укладки:

- Измерьте комнату и убедитесь, что последний ряд досок не меньше 5 см. шириной
- Последняя доска в ряду должна быть минимально 30 см. длиной

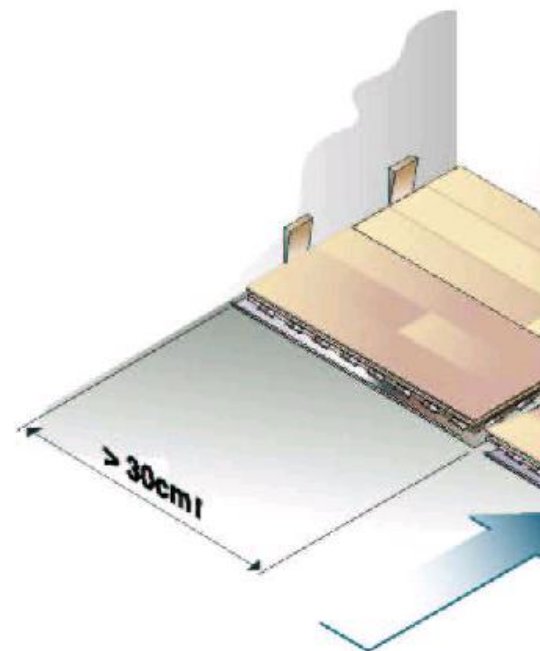
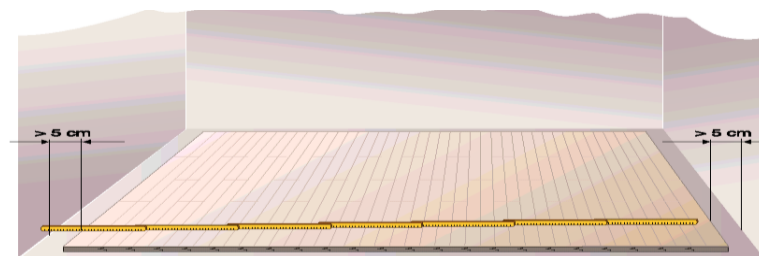

Berry Floor

Аксессуары

✓ Подложка:

Новая **Berry Floor Excellence**

Преимущества:

- Полиэтилен вместо полистирола
- Проще укладывать, увеличена площадь крепления
- Шумопоглощение - 19dB



Berry Floor

Аксессуары

✓ Подложка:

Новая **Berry Floor Excellence+**

Преимущества:

- Натуральная резина
- Оснащена специальной лентой от проникновения влаги
- Шумопоглощение - 21dB



Berry Floor

Аксессуары

✓ Технические профили:

Точно такого же цвета и с таким же покрытием (32 класс), что и ваш пол!



Berry Floor

Аксессуары

✓ Плинтус:

Точно такого же цвета и с таким же покрытием (32 класс), что и ваш пол!

Специальный плинтус Hydro+

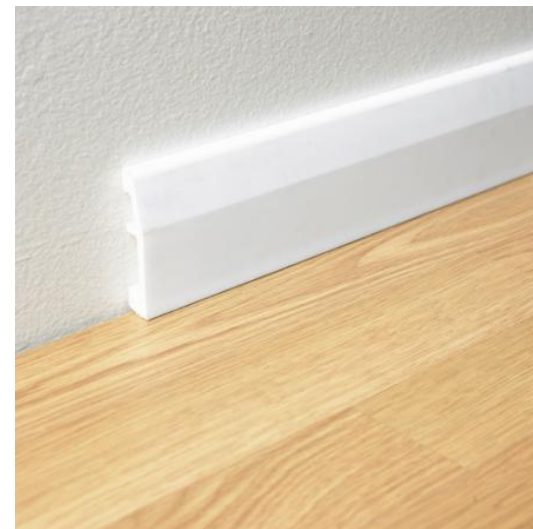

Berry Floor

Аксессуары

- ✓ Hydro+ Клей :

Для приклеивания плинтуса Hydro+

- ✓ Hydro+ Силикон

Для заполнения пространства между ламинатом и стенами для полной гидроизоляции



Berry Floor

Аксессуары

- ✓ Набор для восстановления ламината:
- Светлые тона
- Темные тона



Berry Floor

Аксессуары

- ✓ Чистящие средства для ламината:
- Спрей
- Темные тона

